

TCL

The Creative Life



**En sus marcas.
Listos.
¡Fuera!**

**A-Series
32A323/40A323
32A325/40A325**

INFORMACIÓN IMPORTANTE

PRECAUCIÓN
RIESGO DE SHOCK ELÉCTRICO.
NO ABRIR.





Este símbolo indica que este producto incorpora doble aislamiento entre el voltaje principal y las partes accesibles para el usuario. Cuando se le dé servicio, use solamente partes idénticas.

Precaución: Para reducir el riesgo de shock eléctrico, no retire la funda (o la parte trasera). No contiene partes que sirvan al usuario en el interior de la caja.



Este símbolo dentro del producto indica "voltaje peligroso" y representa un riesgo de shock eléctrico o lesión física.



Este símbolo indica que hay instrucciones importantes que acompañan el producto.

PRECAUCIÓN

Para reducir el riesgo de shock eléctrico, no exponga este producto a la lluvia o a humedad. Este producto no debe ser expuesto a goteos o salpicaduras. Objetos con líquidos, como floreros, no deberán ser colocados cerca del equipo.

PRECAUCIÓN

La TV es inestable si no está propiamente ajustada a la base o montada en la pared. Para garantizar su seguridad, por favor siga las instrucciones de montaje para la base o para la pared que se le proporciona en la Guía de Usuario.

Precaución: Las baterías no deben ser expuestas a calor excesivo; por ejemplo a la luz solar, fuego o similares.

Para confirmar el voltaje óptimo para el funcionamiento del producto, consulte la etiqueta de identificación/rating localizada en el panel trasero.

Instalado de Cable TV: Este recordatorio es proporcionado para dirigir su atención hacia el Artículo 820-40 del Código Nacional de Electricidad (Sección 54 del Código Eléctrico Canadiense, Parte 1) que proporciona información para la conexión a tierra apropiada, y en particular, especifica que el cable de conexión a tierra de la pantalla debe estar conectado al sistema de conexión a tierra del edificio tan cerca como sea posible del punto de entrada del cable.

Importante: Esta televisión es un modelo de mesa y está diseñado para que repose sobre una superficie plana y firme. No coloque la TV en alfombras o superficies blandas similares ya que las ranuras de ventilación en la parte inferior de la unidad serán bloqueadas, lo cual puede resultar en una reducción del tiempo de vida de la pantalla debido a sobrecalentamiento. Para asegurar una ventilación apropiada para este

producto, mantenga un espacio de un pulgada entre la parte superior y los lados, así como 2 pulgadas de la parte trasera entre el receptor de la TV y otras superficies.

También, asegúrese que la base que utilice sea de tamaño y fuerza adecuada para prevenir que la TV sea volteada, empujada o jalada accidentalmente. Esto podría causar lesiones físicas y/o daño a la TV. Por favor consulte las Instrucciones Importantes de Seguridad en la siguiente página.

El botón de Encendido  en esta TV y su control remoto pone la TV en una modalidad de un muy bajo uso de energía en el modo de "standby" pero no la apagará completamente. Para apagar completamente, es necesario desconectar el cable de corriente de la toma eléctrica. El tomacorriente principal es utilizado para apagar completamente el dispositivo. Si prefiere apagar completamente el aparato, deberá instalar la TV de manera que le permita desconectar el cable de corriente de la toma cuando lo desee.

Registro del Producto

Por favor registre su TV TCL en línea en www.tclna.mx. De este modo será muy sencillo contactarnos en caso de necesitarlo. El registro no es necesario para la cobertura de la garantía.

Información del Producto

Conservar su recibo de compra para obtener piezas y servicio de la garantía y como comprobante de compra. Adhírela aquí y registre el número de serie y modelo en caso de necesitarlos más adelante. Estos números están localizados sobre el producto.

Precaución: Cambios o modificaciones a esta unidad que no sean expresamente autorizados por la parte responsable por observar el cumplimiento de la garantía, podrían invalidar la autoridad del usuario para operar el equipo. Mantenga el aparato al menos a 8 pulgadas de distancia del cuerpo humano.

ENTRADA	COMPATIBILIDAD DE SEÑAL
Antena / Cable	480i, 480p, 720p, 1080i (NTSC, ATSC y Formatos QAM)
Video Compuesto	480i, 576i
HDMI	480i, 480p, 720p/60Hz, 1080i/60Hz, 1080p/60Hz, 576i/p, 1080i/p/50Hz

Para la mejor experiencia de visual, antes de usar retire la etiqueta de guía de energía del panel frontal de la TV o de la pantalla de la TV.

Núm. de modelo _____ Núm. de serie _____

Fecha de compra _____ Tienda/Dirección/Teléfono _____

Instrucciones de Seguridad Importantes

1. Lea estas instrucciones.
2. Conserve estas instrucciones.
3. Preste atención a todas las advertencias.
4. Siga todas las instrucciones.
5. No use este aparato cerca de agua.
6. Limpie solamente con un paño seco.
7. No bloquee ninguna ranura de ventilación. Instale de acuerdo a las instrucciones del fabricante.
8. No se instale cercano a ninguna fuente de calor como radiadores, sensores de temperatura, estufas u otros aparatos (incluyendo amplificadores) que generen calor.
9. Proteja el cable de corriente para que no sea pisado o perforado, especialmente en los enchufes, receptáculos y el punto dónde éstos salen del aparato.
10. Solamente use accesorios y aditamentos autorizados por el fabricante.
11. Úsese solo con carro, base, trípode, soporte o mesa especificada por el fabricante o vendido con el aparato. Cuando se use un carro, extreme precaución cuando mueva ambos para evitar lesiones físicas por caída.



12. Desconecte este aparato durante tormentas eléctricas o cuando no sea usado por largos periodos de tiempo.
13. Recurra a personal calificado para todo tipo de servicio. Se requiere servicio cuando el aparato sea dañado de cualquier manera, por ejemplo daño al cable de corriente o a los enchufes, se le haya derramado líquido u objetos hayan caído dentro del aparato, el aparato haya sido expuesto a lluvia o humedad, que no opere normalmente o se haya caído.
14. Para que el aparato funcione de manera segura, respete estos requisitos de instalación: Mantenga al menos 2 pulgadas de espacio para ventilación entre la parte trasera del aparato y la pared. Mantenga al menos 1 pulgada de espacio para ventilación entre el aparato y cualquier otra superficie. No permita que las ranuras de ventilación sean bloqueadas por objetos que las puedan obstruir como; periódicos, cortinas, manteles

o cualquier otro objeto. No exponga el aparato a ninguna fuente externa de calor. No coloque fuentes de calor como velas, lámparas, etc. sobre el aparato. No exponga el aparato a altos niveles de humedad o a alguna posible fuente de humedad. Cuando deseche las baterías usadas del control remoto, consulte la regulación local respecto al desecho apropiado.

15. Si una antena exterior o un sistema de cable está conectado al producto, asegúrese de que la antena o sistema de cable esté haciendo tierra para proveer así protección contra fluctuaciones de voltaje y cargas de estática acumulada. La Sección 810 del Código Nacional de Electricidad, ANSI/NFPA Núm. 70-2011 (Sección 54 del Código Eléctrico Canadiense, Parte 1) proporciona información para la conexión a tierra apropiada del mástil y la estructura de soporte, haciendo tierra con el cable principal, la unidad de descarga de antena, tamaño de los conductores de tierra, ubicación de la unidad de la antena de descarga y conexión a electrodos de tierra. Observe el ejemplo a continuación:

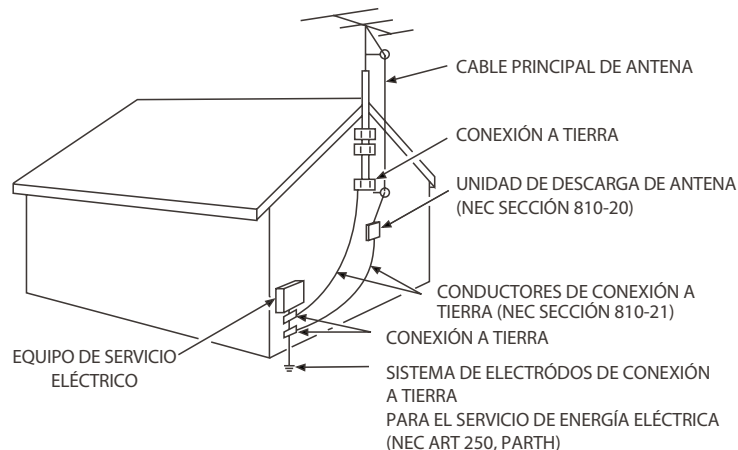

Lo que está incluido

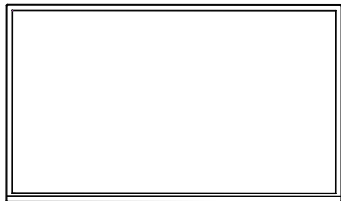

TV TCL



4 tornillos para base TV (Phillips)
(ST4X20mm para 32")
(ST4X25mm para 40")



Control remoto de TV

Lo que se necesita

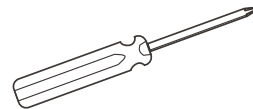

Desarmador Phillips



Adaptador de cable AV IN

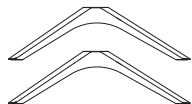

Bases de TV

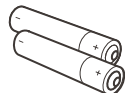

2 Baterías AAA
para control remoto

Saque todo el provecho de su Smart TV

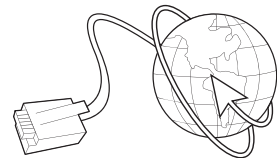
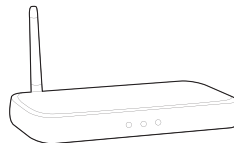

Router + Conexión de Internet
(necesario para el streaming)

Paso 1 Configurar su TV

¿Listo para el paso-a-paso? ¡Está a sólo minutos de disfrutar su TV!

Saque su TV de la caja

¡Con cuidado, está pesada!

Para usar la base:

- A** Para prevenir dañar la pantalla, coloque cuidadosamente su TV en una superficie suave y acolchada.
- B** Alinee la base con los agujeros para tornillos localizados en la columna de la base de TV.
- C** Asegure las bases a la TV con (4) tornillos.

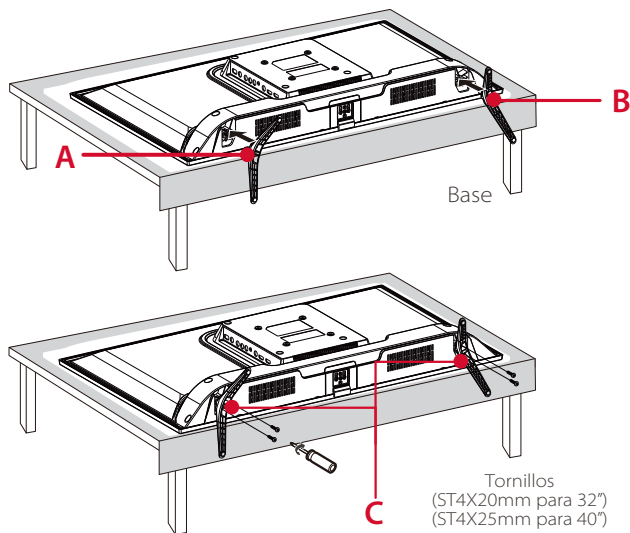

Para montar en la pared

Si está montando su TV en la pared, no le coloque las bases.

Para montar su TV en la pared, compre un soporte de pared VESA

Modelos de 32"	Compre un soporte VESA 100x100, M4x8mm tornillo
Modelos de 40"	Compre un soporte VESA 100x100, M6x12mm tornillo

El número VESA es la medida horizontal y vertical de los orificios de montaje. Por ejemplo, 200X200 se refiere a que las medidas de montaje son de 200mm horizontalmente y de 200mm verticalmente.

Siga las instrucciones incluidas con el soporte de pared.

Para evitar cualquier daño, su soporte de pared debería ser capaz de sostener al menos cinco veces el peso neto de su TV.

Medidas de seguridad de la Base para Colocación:

Nunca coloque una televisión en un lugar inestable. La televisión podría caer, causando lesiones físicas serias o incluso la muerte. Muchas lesiones, particularmente para niños, pueden ser evitadas tomando precauciones como:

- Usar bases recomendadas por el fabricante.
- Usar solo muebles que pueden sostener de manera segura la televisión.
- Asegurarse que la televisión no esté sobrepasando la orilla del mueble en el que se ha colocado.
- No colocar la televisión en un mueble alto (por ejemplo, vitrinas o libreros) sin afianzar tanto el mueble como la televisión a un soporte apropiado.
- No colocar una tela u otro material entre el televisor y el mueble de soporte.
- Educar a los niños sobre los peligros de escalar los muebles para alcanzar la televisión o sus controles.

Si mantendrá y reubicará su televisor actual, se deben considerar las mismas medidas de seguridad.

Paso 2 Encendido

En este paso nos aseguraremos que todos los sistemas estén listos

Encienda su control remoto insertando las baterías incluidas.

Enchufe el cable a la toma de corriente en la pared.

Si va a conectar otros dispositivos refiérase a las etiquetas de cada puerto en la parte baja de la página 6.

1

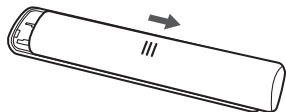

2

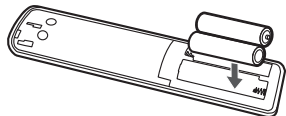

3

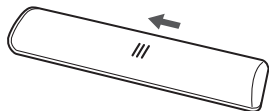

¡Consejo de instalación!

Si su control remoto se calienta durante su uso, interrumpa su uso y contacte al área de Servicio al Cliente inmediatamente en serviciomx@tcl.com o al 01800-112-46-56.

Paso 3 Su control remoto

Algunos botones que debería conocer:

- A** → (Botón SILENCIO) Para encender y apagar el sonido.
- B** → (Botón ALIMENTACIÓN) Activación/desactivación del Modo de espera.
- C** → (Botón INICIO) Para acceder a la página de inicio del Smart TV.
- D** → (Botón OPCIÓN) Para mostrar el Menú de opciones.
- E** → Para confirmar una entrada o selección.
- F** → (Botones ARRIBA/ABAJO/IZQUIERDA/DERECHA) Botones de dirección de navegación. Los botones ▲/▼ también se utilizan para cambiar de canal en el modo TV.
- G** → (Botón RETROCEDER) Para regresar al menú anterior o salir de una App.
- H** → (Botón FUENTE) Para seleccionar la fuente de entrada.
- I** → (Botón CONTROL DE VOZ) Para encender la función de voz. (Sólo disponible cuando la conexión de red es normal.)
- J** → (Botón CONTROL PANTALLA) Para entrar/salir del modo teclado de mando a distancia en pantalla, si existe.
- K** → (Botones SUBIR/BAJAR VOLUMEN) Para controlar el volumen.
- L** → Para acceder a las aplicaciones recomendadas por T.
- M** → (Botón CONFIGURACIÓN) Para mostrar el Menú de Configuración.
- N** → **NETFLIX** Para entrar a Netflix. (no disponible en algunos modelos)
- O** → Para acceder a la página de visualización de aplicaciones directamente.

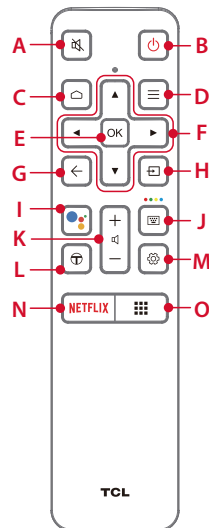

Paso 4 Familiarícese con su TV

A STATUS LIGHT Brilla cuando la TV están "standby", parpadea cuando la TV están uso, y parpadea una sola vez cuando se presiona algún botón del control remoto.

B USB PORT Conecta un dispositivo USB para acceder a fotos y música.

C LAN Permite conectar un módem externo o dispositivos de acceso a la red.

D ANTENNA/CABLE IN Conecta una antena VHF / UHF al aire libre o alimentación de TV por cable.

E SPDIF Utilice un cable digital para conectar el televisor a un receptor de audio compatible.

F 2 HDMI® PORTS Conexión de la más alta calidad de audio/video. Conecte una caja de cable, Blu-ray, consola de juegos u otros dispositivos a su TV usando cables HDMI.

HDMI ARC PORT Conecta ARC HDMI (audio return channel) para dispositivos de audio como barras de sonido o receptores AV.

G AV IN Los conectores AV IN pueden usarse para conectar una variedad de equipos, incluyendo grabadoras de vídeo, cámaras de vídeo, decodificadores, receptores satelitales, reproductoras de DVD o consolas de juegos.

H HEADPHONE Conecte auriculares y otros sistemas de sonido externos.

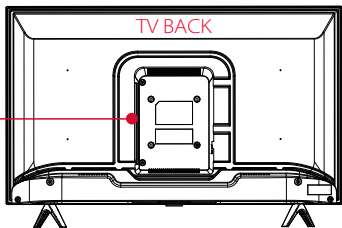
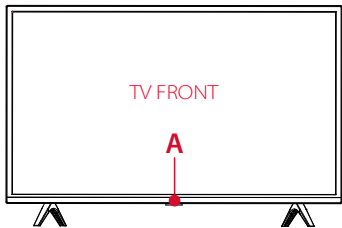
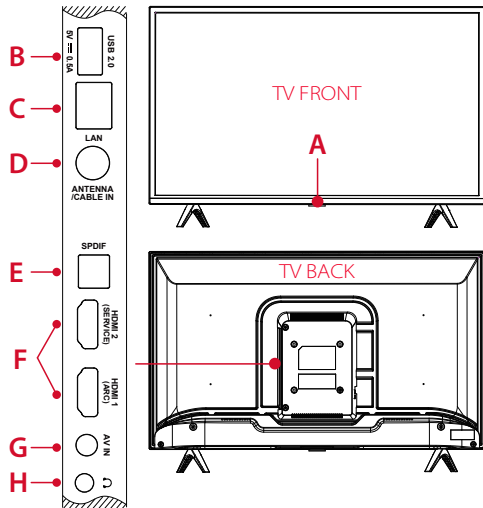

Paso 5 Instalación Inicial

Utilice las flechas en el control remoto para ajustar el menú inicial.

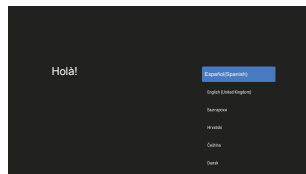

Seleccione su lenguaje de preferencia para el menú del sistema.

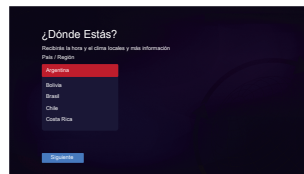

Seleccione su País / Región.

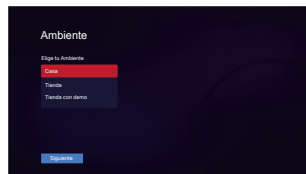

Ajuste el modo de encendido seleccionando "Modo Casa" para tener mayor eficiencia en la energía en casa y la mejor experiencia visual.

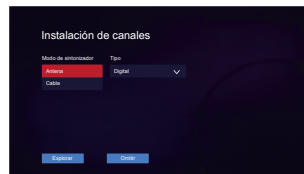

Seleccione ya sea "Antena" o "Cable" para la búsqueda de canales.

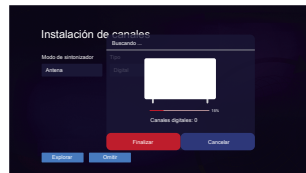

La pantalla cambiará para mostrar el avance de la búsqueda de canales.

Transmisión y Entorno Operativo

Sistema de transmisión	US System NTSC-M ATSC standard (8VSB), QAM
Canales de recepción	VHF2-13 UHF14-69 CATV 14-36 (A)-(W) 37-59 (AA)-(WW) 60-85 (AAA)-(ZZZ) 86-94 (86)-(94)95-99 (A-5)-(A-1) 100-135 (100)-(135) 01 (4A)
Tipo de sintonizador	Frecuencia sintetizada
Humedad de Operación	20% a 80%, sin condensación
Temperatura para almacenamiento	-15°C a 45°C (5°F a 113°F)
Humedad para almacenamiento	10% a 90%, sin condensación

Solución de problemas

¿Tiene algún problema una vez terminada la instalación guiada? No se preocupe, suele tener una sencilla solución.

La imagen es muy pequeña

- Presione el botón zoom-/zoom+ para seleccionar el modo de imagen, después seleccione el zoom para ajustar el tamaño de la imagen.

Problemas para conectar mi sistema de antena/cable a través de cable coaxial

- Para el mejor rendimiento, use la conexión HDMI. Si no está disponible, entonces:
- Asegúrese que las conexiones del cable a la TV y a su aparato estén bien ajustados
- Seleccione la entrada de **sistema de antena/cable**.
- Seleccione "**comenzar a encontrar canales**" y siga las instrucciones que aparecen en pantalla para realizar un escaneo completo de los canales.

¿Cuál es el control remoto para programar mi control remoto Universal o el de mi sistema de Antena/Cable?

- Por favor visite www.tclusa.com/remotocodes

La funcionalidad de Guía de Voz no está funcionando como esperado:

- Si está usando una barra de sonido o un dispositivo externo de audio, asegúrese que la opción de Sound / SPDIF esté programada en "PCM".
- Para rápidamente prender o apagar la Guía de Voz:
 - Presione el botón Menu
 - Presione los botones "1", "2" y "3"
 - La Guía de Voz se prenderá o apagará



Los términos HDMI y HDMI Interfaz multimedia de alta definición, y el Logo HDMI son marcas o marcas registradas de HDMI Licensing Administrator, Inc. en los Estados Unidos y otros países.



Fabricado bajo la licencia de Dolby Laboratories.
Dolby, Dolby Audio y el símbolo de doble-D son marcas registradas de Dolby Laboratories.

¿Necesita más ayuda?

www.tclmexico.mx

Tel: 01 800-112-46-56

WhatsApp: 55-23-17-78-47

TCL ELECTRONICS MEXICO S DE RL DE CV

Cuernavaca #106, Col. Condesa, Del. Cuauhtémoc, CP 06140, Ciudad de México, México

TCL y sus marcas asociadas son marcas registradas de TCL Corporation, usadas bajo licencia de TCL North America.

Núm. de parte: 72-RT41VA-XXM1B