



TCL MULTIMEDIA TECHNOLOGY HOLDINGS LIMITED
 GPDR&D CENTER — GRAPHIC DESIGN STUDIO
 TCL 多媒体科技控股有限公司
 GPD设计中心 — 平面设计室

物料编号: 70-MXMS55-QSG9B
 内容: QSG
 型号: 32D2900
 日期: 2017-01-18

DESIGN SECTION (EXPORT)

PRODUCTION FORM

牌子名称: 32D100-MX MS553P1 墨西哥 北美项目
 (BRAND NAME)

B.O.M.编号:
 (B.O.M. NO.)

美工资料升级专用栏

平面设计室相关美工资料内部局域网查阅路径: \\10.118.1.66\goc\工程业务中心(TOT)\设计中心\结构设计部\平面设计室\平面设计技术资料库\美工制作表

- 内容: i) 稿件比例(SCALE) : 1:1
- ii) 尺寸(SIZE) : 227X137mm
- iii) 颜色(COLOUR) : 四色印刷,100g书纸.
- iv) XXXXXXXXXX 折页,骑马钉!

注:需放入附件袋,与附件袋一起放入纸箱.
 (要放入附件袋没有警告语的那面,并且封面朝外可见)

请安排送样!

TCL 设计
 DESIGN BY TCL:

客户提供
 DESIGN BY CUS.:

生效ODF和时间
 ODF & DATE: _____

样稿:
 SAMPLE: 1

制作人 刘卫卫
 PREPARED BY: _____

项目/美工 工程师
 ENG.CHECKED BY: _____

业务中心/项目经理
 CONFIRM BY: _____

TCL

The Creative Life



**En sus marcas.
Listos.
¡Fuera!**

D-Series / D100-MX

INFORMACIÓN IMPORTANTE

PRECAUCIÓN
RIESGO DE SHOCK ELÉCTRICO.
NO ABRIR.



Este símbolo indica que este producto incorpora doble aislamiento entre el voltaje principal y las partes accesibles para el usuario. Cuando se le dé servicio, use solamente partes idénticas.

Precaución: Para reducir el riesgo de shock eléctrico, no retire la funda (o la parte trasera). No contiene partes que sirvan al usuario en el interior de la caja.

Este símbolo dentro del producto indica "voltaje peligroso" y representa un riesgo de shock eléctrico o lesión física.

Este símbolo indica que hay instrucciones importantes que acompañan el producto.

PRECAUCIÓN

Para reducir el riesgo de shock eléctrico, no exponga este producto a la lluvia o a humedad. Este producto no debe ser expuesto a goteos o salpicaduras. Objetos con líquidos, como floreros, no deberán ser colocados cerca del equipo.

PRECAUCIÓN

La TV es inestable si no está propiamente ajustada a la base o montada en la pared. Para garantizar su seguridad, por favor siga las instrucciones de montaje para la base o para la pared que se le proporciona en la Guía de Usuario.

Precaución: Las baterías no deben ser expuestas a calor excesivo; por ejemplo a la luz solar, fuego o similares.

Para confirmar el voltaje óptimo para el funcionamiento del producto, consulte la etiqueta de identificación/rating localizada en el panel trasero.

Instalado de Cable TV: Este recordatorio es proporcionado para dirigir su atención hacia el Artículo 820-40 del Código Nacional de Electricidad (Sección 54 del Código Eléctrico Canadiense, Parte 1) que proporciona información para la conexión a tierra apropiada, y en particular, especifica que el cable de conexión a tierra de la pantalla debe estar conectado al sistema de conexión a tierra del edificio tan cerca como sea posible del punto de entrada del cable.

Importante: Esta televisión es un modelo de mesa y está diseñado para que repose sobre una superficie plana y firme. No coloque la TV en alfombras o superficies blandas similares ya que las ranuras de ventilación en la parte inferior de la unidad serán bloqueadas, lo cual puede resultar en una reducción del tiempo de vida de la pantalla debido a sobrecalentamiento. Para asegurar una ventilación apropiada para este

producto, mantenga un espacio de un pulgada entre la parte superior y los lados, así como 2 pulgadas de la parte trasera entre el receptor de la TV y otras superficies.

También, asegúrese que la base que utilice sea de tamaño y fuerza adecuada para prevenir que la TV sea volteada, empujada o jalada accidentalmente. Esto podría causar lesiones físicas y/o daño a la TV. Por favor consulte las Instrucciones Importantes de Seguridad en la siguiente página.

El botón de Encendido  en esta TV y su control remoto pone la TV en una modalidad de un muy bajo uso de energía en el modo de "standby" pero no la apagará completamente. Para apagar completamente, es necesario desconectar el cable de corriente de la toma eléctrica. El tomacorriente principal es utilizado para apagar completamente el dispositivo. Si prefiere apagar completamente el aparato, deberá instalar la TV de manera que le permita desconectar el cable de corriente de la toma cuando lo desee.

Registro del Producto

Por favor registre su TV TCL en línea en www.tclna.mx. De este modo será muy sencillo contactarnos en caso de necesitarlo. El registro no es necesario para la cobertura de la garantía.

Información del Producto

Conservar su recibo de compra para obtener piezas y servicio de la garantía y como comprobante de compra. Adhírela aquí y registre el número de serie y modelo en caso de necesitarlos más adelante. Estos números están localizados sobre el producto.

Precaución: Cambios o modificaciones a esta unidad que no sean expresamente autorizados por la parte responsable por observar el cumplimiento de la garantía, podrían invalidar la autoridad del usuario para operar el equipo. Mantenga el aparato al menos a 8 pulgadas de distancia del cuerpo humano.

ENTRADA	COMPATIBILIDAD DE SEÑAL
Antena / Cable	480i, 480p, 720p, 1080i (NTSC, ATSC y Formatos QAM)
Video Compuesto	480i, 576i
HDMI	480i, 480p, 720p/60Hz, 1080i/60Hz, 1080p/60Hz, 576i/p, 1080i/p/50Hz

Para la mejor experiencia de visual, antes de usar retire la etiqueta de guía de energía del panel frontal de la TV o de la pantalla de la TV.

Núm. de modelo _____ Núm. de serie _____

Fecha de compra _____ Tienda/Dirección/Teléfono _____

Instrucciones de Seguridad Importantes

1. Lea estas instrucciones.
2. Conserve estas instrucciones.
3. Preste atención a todas las advertencias.
4. Siga todas las instrucciones.
5. No use este aparato cerca de agua.
6. Limpie solamente con un paño seco.
7. No bloquee ninguna ranura de ventilación. Instale de acuerdo a las instrucciones del fabricante.
8. No se instale cercano a ninguna fuente de calor como radiadores, sensores de temperatura, estufas u otros aparatos (incluyendo amplificadores) que generen calor.
9. Proteja el cable de corriente para que no sea pisado o perforado, especialmente en los enchufes, receptáculos y el punto dónde éstos salen del aparato.
10. Solamente use accesorios y aditamentos autorizados por el fabricante.
11. Úsese solo con carro, base, trípode, soporte o mesa especificada por el fabricante o vendido con el aparato. Cuando se use un carro, extreme precaución cuando mueva ambos para evitar lesiones físicas por caída.



12. Desconecte este aparato durante tormentas eléctricas o cuando no sea usado por largos periodos de tiempo.
13. Recorra a personal calificado para todo tipo de servicio. Se requiere servicio cuando el aparato sea dañado de cualquier manera, por ejemplo daño al cable de corriente o a los enchufes, se le haya derramado líquido u objetos hayan caído dentro del aparato, el aparato haya sido expuesto a lluvia o humedad, que no opere normalmente o se haya caído.
14. Para que el aparato funcione de manera segura, respete estos requisitos de instalación: Mantenga al menos 2 pulgadas de espacio para ventilación entre la parte trasera del aparato y la pared. Mantenga al menos 1 pulgada de espacio para ventilación entre el aparato y cualquier otra superficie. No permita que las ranuras de ventilación sean bloqueadas por objetos que las puedan obstruir como; periódicos, cortinas, manteles

o cualquier otro objeto. No exponga el aparato a ninguna fuente externa de calor. No coloque fuentes de calor como velas, lámparas, etc. sobre el aparato. No exponga el aparato a altos niveles de humedad o a alguna posible fuente de humedad. Cuando deseche las baterías usadas del control remoto, consulte la regulación local respecto al desecho apropiado.

15. Si una antena exterior o un sistema de cable está conectado al producto, asegúrese de que la antena o sistema de cable esté haciendo tierra para proveer así protección contra fluctuaciones de voltaje y cargas de estática acumulada. La Sección 810 del Código Nacional de Electricidad, ANSI/NFPA Núm. 70-2011 (Sección 54 del Código Eléctrico Canadiense, Parte 1) proporciona información para la conexión a tierra apropiada del mástil y la estructura de soporte, haciendo tierra con el cable principal, la unidad de descarga de antena, tamaño de los conductores de tierra, ubicación de la unidad de la antena de descarga y conexión a electrodos de tierra. Observe el ejemplo a continuación:

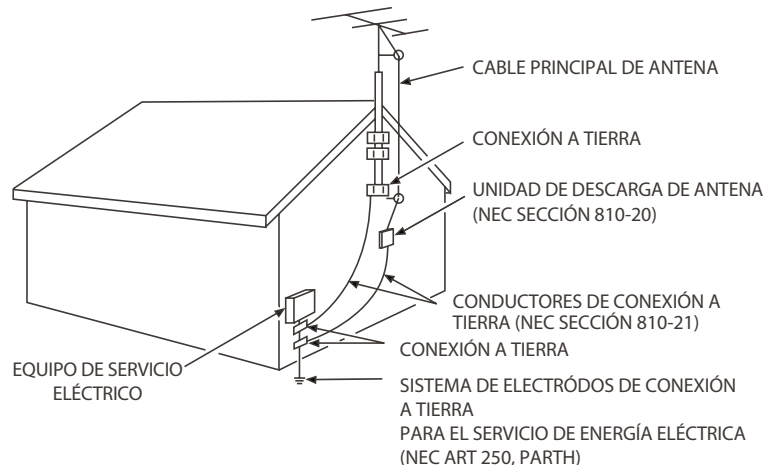

Lo que está incluido



TV TCL

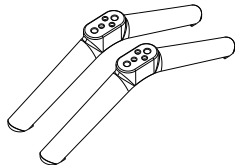

Bases de TV

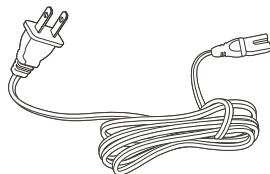

Cable desmontable de corriente



4 tornillos para base TV (Phillips)
(ST4X20mm)

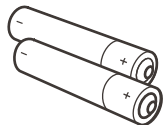

2 Baterías AAA
para control remoto

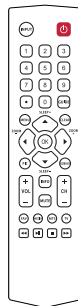

Control remoto de TV

Lo que se necesita

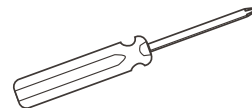

Desarmador Phillips

Paso 1 Configurar su TV

¿Listo para el paso-a-paso? ¡Está a sólo minutos de disfrutar su TV!

Saque su TV de la caja

¡Con cuidado, está pesada!

Para usar la base:

- A** Para prevenir dañar la pantalla, coloque cuidadosamente su TV en una superficie suave y acolchada.
- B** Alinee la base con los agujeros para tornillos localizados en la columna de la base de TV.
- C** Asegure las bases a la TV con (4) tornillos.

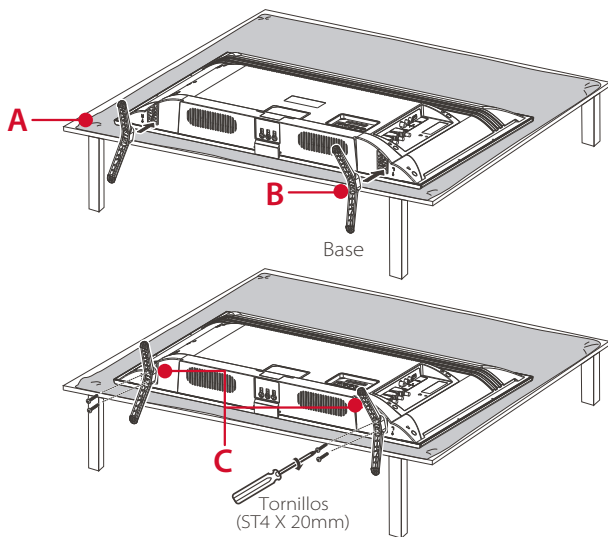

Para montar en la pared

Si está montando su TV en la pared, no le coloque las bases.

Para montar su TV en la pared, compre un soporte de pared VESA

Modelos de 32"

Compre un soporte VESA 100x100, M4x12 tornillo

El número VESA es la medida horizontal y vertical de los orificios de montaje. Por ejemplo, 200X200 se refiere a que las medidas de montaje son de 200mm horizontalmente y de 200mm verticalmente.

Siga las instrucciones incluidas con el soporte de pared.

Para evitar cualquier daño, su soporte de pared debería ser capaz de sostener al menos cinco veces el peso neto de su TV.

Medidas de seguridad de la Base para Colocación:

Nunca coloque una televisión en un lugar inestable. La televisión podría caer, causando lesiones físicas serias o incluso la muerte. Muchas lesiones, particularmente para niños, pueden ser evitadas tomando precauciones como:

- Usar bases recomendadas por el fabricante.
- Usar solo muebles que pueden sostener de manera segura la televisión.
- Asegurarse que la televisión no esté sobrepasando la orilla del mueble en el que se ha colocado.
- No colocar la televisión en un mueble alto (por ejemplo, vitrinas o libreros) sin afianzar tanto el mueble como la televisión a un soporte apropiado.
- No colocar una tela u otro material entre el televisor y el mueble de soporte.
- Educar a los niños sobre los peligros de escalar los muebles para alcanzar la televisión o sus controles.

Si mantendrá y reubicará su televisor actual, se deben considerar las mismas medidas de seguridad.

Paso 2 Encendido

En este paso nos aseguraremos que todos los sistemas estén listos

Encienda su control remoto insertando las baterías incluidas.

Enchufe el cable a la toma de corriente en la pared.

Si va a conectar otros dispositivos refiérase a las etiquetas de cada puerto en la parte baja de la página 6.

¡Consejo de instalación! Siempre reemplace las baterías gastadas con dos nuevas baterías de marca del mismo fabricante. Nunca use baterías dañadas.
Si su control remoto se calienta durante su uso, interrumpa su uso y contacte al área de Servicio al Cliente inmediatamente en Soportetv@tcl.com.

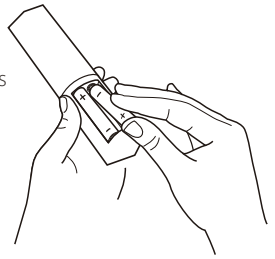

Paso 3 Su control remoto

Algunos botones que debería conocer:

- A** **POWER** Encienda o apague la TV
- B** **INPUT** Seleccione la fuente
- C** **0-9** Teclas numéricas para canales
- D** **GUIDE** Guía Electrónica de Programas para Canales Digitales
- E** **•** Para elegir la fuente de Canales Digitales
- F** **MENU** Menú principal
- G** **CLEAR** Borrar la pantalla y regresar a la vista normal
- H** **</>/▲/▼/OK** Ajustar los controles del menú
- I** **GOBACK** Regresar al canal previamente visto
- J** **PIC** Seleccionar el modo Picture
- K** **VOL+/-** Ajustar el volumen
- L** **CH+/-** Ajustar los canales
- M** **INFO** Información de canales
- N** **MUTE** Prender o apagar el volumen
- O** **FAV** Elija su canal favorito
- MEDIA** Selecciona el modo USB
- MTS** Presiona para seleccionar la banda de sonido deseada
- TV** Presiona para acceder al modo TV
- P** **<</>/■/▶▶** Para escuchar música y mirar fotos

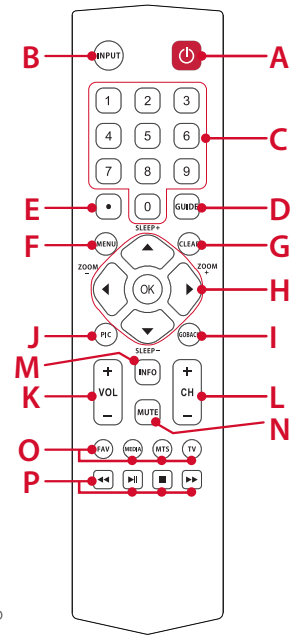

Paso 4 Familiarícese con su TV

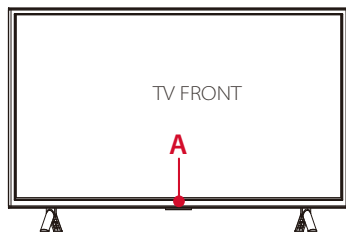

A STATUS LIGHT Brilla cuando la TV está en “standby”, parpadea cuando la TV está en uso, y parpadea una sola vez cuando se presiona algún botón del control remoto.

B USB PORT Conecta un dispositivo USB para acceder a fotos y música.



C AUDIO OUT Use un cable de audio RCA para conectar su TV a un receptor de audio compatible.

D CABLE/ANTENNA IN Conecta una antena VHF / UHF al aire libre o alimentación de TV por cable.

E 3 HDMI® PORTS Conexión de la más alta calidad de audio/video. Conecte una caja de cable, Blu-ray, consola de juegos u otros dispositivos a su TV usando cables HDMI.

HDMI ARC PORT Conecta ARC HDMI (audio return channel) para dispositivos de audio como barras de sonido o receptores AV.

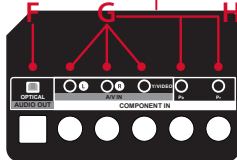
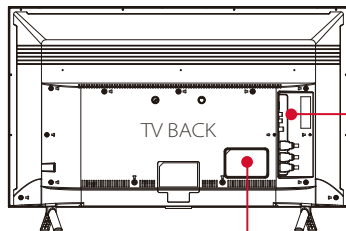

F OPTICAL(AUDIO OUT) Conecta un cable óptico a un sistema externo de audio digital.

G A/V IN Si su dispositivo no puede conectarse mediante HDMI®, conecte su TV usando cables rojo/blanco/amarillo estándar.

H COMPONENT IN Si su dispositivo no puede conectarse mediante HDMI®, conecte su TV usando cables rojo/blanco/amarillo estándar.

Paso 5 Instalación Inicial

Utilice las flechas en el control remoto para ajustar el menú inicial.

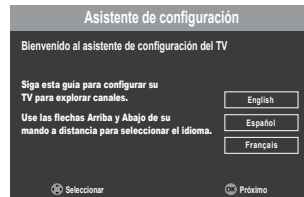

Seleccione su lenguaje de preferencia para el menú del sistema.

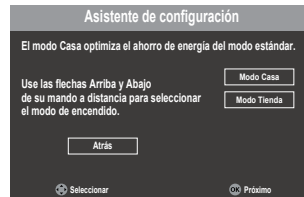

Ajuste el modo de encendido seleccionando “Modo Casa” para tener mayor eficiencia en la energía en casa y la mejor experiencia visual.

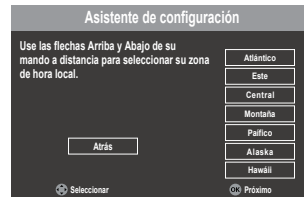
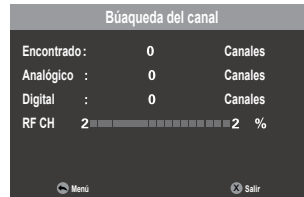

Seleccione su hora local.

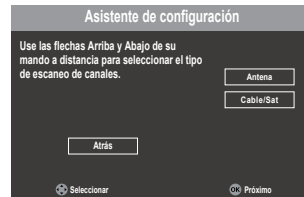

Seleccione ya sea “Antena” o “Cable/Sat” para la búsqueda de canales.

La pantalla cambiará para mostrar el avance de la búsqueda de canales.

TCL Electronics Mexico, S de RL de CV (“TCL”) Garantía Limitada

Todos los modelos LCD/LED.

Su garantía cubre: Defectos en material o mano de obra del dueño original de este producto TCL desde la fecha de compra como nuevo de un Distribuidor Autorizado de los productos de la marca TCL en Estados Unidos y empaçado con este certificado de garantía.

Televisiones nuevas LCD/LED (Uso personal y no comercial)

Cuánto tiempo después de su compra:

- Dos (2) años a partir de la fecha de compra para piezas y mano de obra, para uso personal no comercial.

Televisiones nuevas LCD/LED (Uso comercial)

Cuánto tiempo después de su compra:

- Seis (6) meses a partir de la fecha de compra para piezas y mano de obra, para uso comercial.
- Uso comercial incluye, pero no se limita a: el uso del producto de modo comercial o para algún entorno profesional, el uso de este producto en alguna institución o para motivos institucionales, u otros propósitos comerciales incluyendo intención de arrendamiento.

Lo que haremos nosotros:

- A discreción de TTE, (1) Pagar a un Centro de Servicio TCL autorizado por el costo de las piezas y mano de obra para reparar su televisión, o (2) reemplazar su televisión con un producto nuevo, restaurado o reconstruido del mismo valor. La decisión para reparar o reemplazar será tomada solamente por TTE. Véase “Para obtener el servicio”.

Para obtener el servicio:

- Llame 01800-112-4656.
- Por favor tenga a la mano su comprobante de compra (recibo o factura), la fecha de compra de la unidad, el lugar de la compra y el número de serie o modelo. El número de serie o modelo puede ser encontrado en la parte trasera de su equipo.
- Un representante atenderá su problema vía telefónica. Si se determina en esta llamada que su equipo requiere servicio, TTE decidirá el lugar de servicio a su

discreción basándose en el TTE Certificado de Garantía.

- En total discreción de TTE, televisiones cuyo tamaño sea de 32” o menos serán reparadas en un Centro de Servicio Autorizado TCL o serán intercambiadas directamente por un equipo restaurado o reconstruido. En total discreción de TTE, televisiones cuyo tamaño sea de 33” a 55” o mayor serán reparadas en un Centro de Servicio Autorizado TCL o reparadas directamente en su casa.
- Si se repararan en un Centro de Servicio Autorizado TCL, TTE no será responsable del costo de transportación al Centro de Servicio Autorizado TCL. Sin embargo, TTE absorberá el costo de la devolución del equipo a su domicilio. TTE dará instrucciones detalladas para el empaque y envío de la unidad.
- Para poder obtener el servicio de garantía, se deberá presentar evidencia de compra por medio de un recibo o factura de un Distribuidor Autorizado para corroborar que el producto se encuentra aún dentro del periodo de garantía.
- SE DEBE CONTAR CON PREAUTORIZACIÓN ANTES DE: (1) ENVIAR CUALQUIER PRODUCTO A UN CENTRO DE SERVICIO AUTORIZADO TCL, O DE (2) OBTENER CUALQUIER REPARACIÓN EN SU DOMICILIO/REPLAZO DE PRODUCTO/SERVICIO DE ARRENDAMIENTO.

Lo que no cubre su garantía:

- Instrucción del cliente. (Su Manual de Propietario describe como instalar, ajustar y operar su equipo. Cualquier información adicional debe ser obtenida de su Distribuidor Autorizado).
- Ajustes de instalación y ajustes relacionados a ello, o daños que resulten de la instalación.
- Daños que resulten de métodos de instalación no aprobados.
- Problemas de recepción de señal no causados por su equipo.
- Daños por mal uso, abuso o descuido, desgaste normal, daños cosméticos, daños por maltrato, instalaciones defectuosas o sobrecargas eléctricas.
- Marcas o imágenes en el panel de la televisión como resultado de la visualización constante de imágenes (incluyendo pero no limitado a ciertas imágenes 4:3 en televisiones de pantalla grande, o imágenes de datos en lugares específicos de la

TCL Electronics Mexico, S de RL de CV (“TCL”) Garantía Limitada

pantalla como banners, video juegos o ciertas redes de transmisión).

- Una televisión que haya sido modificada o incorporada a otros productos.
- Un equipo comprado o que se le haya hecho servicio fuera de Los Estados Unidos Mexicanos.
- Un equipo vendido en condición “tal como está”, “recondicionado de fábrica”, “recertificado de fábrica”, “renovado” o con alguna falla.
- Actos de la naturaleza o Dios, tales como pero no limitado a, terremotos o daño por relámpagos.
- Daños especiales, incidentales o consecuentes.

Registro de su producto:

Por favor registre su TV TCL en línea en www.tclna.mx. De este modo será muy sencillo contactarnos en caso de necesitarlo. El registro no es necesario para la cobertura de la garantía.

LIMITACIONES DE LA GARANTÍA

- LA GARANTÍA EXPUESTA ANTERIORMENTE ES LA ÚNICA GARANTÍA APLICABLE A SU PRODUCTO. NINGUNA INFORMACIÓN VERBAL O ESCRITA PROPORCIONADA POR TTE TECHNOLOGY, INC., SUS AGENTES O SUS EMPLEADOS PODRÁ CREAR OTRA GARANTÍA O MODIFICAR EL ALCANCE DE ÉSTA.
- REPARACIÓN O REEMPLAZO PROPORCIONADO BAJO ESTA GARANTÍA ES EL REMEDIO EXCLUSIVO DEL CONSUMIDOR. TTE TECHNOLOGY, INC. NO SERÁ RESPONSABLE POR DAÑOS ESPECIALES, INCIDENTALES O CONSECUENTES QUE RESULTEN DE EL USO DE ESTE PRODUCTO O DAÑOS GENERADOS DE CUALQUIER INCUMPLIMIENTO EXPRESO O IMPLÍCITO DE LA GARANTÍA EN ESTE PRODUCTO. ESTE AVISO LEGAL DE LAS GARANTÍAS Y LAS GARANTÍAS LIMITADAS ES REGIDO POR LAS LEYES DEL ESTADO DE CALIFORNIA, EXCEPTO HASTA EL ALCANCE PROHIBIDO POR LA LEY VIGENTE. CUALQUIER GARANTÍA IMPLÍCITA DE ESTA COMERCIALIZACIÓN O CAPACIDAD PARA UN PROPÓSITO EN PARTICULAR DE ESTE PRODUCTO ESTÁ LIMITADO A LA GARANTÍA VIGENTE Y EL PERIODO DE GARANTÍA VIGENTE MENCIONADO ANTERIORMENTE.

ESTA GARANTÍA ESTÁ SUJETA A CUALQUIER CAMBIO SIN PREVIO AVISO. POR FAVOR VISITE WWW.TCLNA.MX PARA CONSULTAR LA VERSIÓN MÁS ACTUAL.

Relación de esta garantía a la Ley Estatal:

- Algunos estados no permiten la exclusión o limitación de daños incidentales o consecuentes, así como limitaciones en la longitud de tiempo en la que aplica una garantía, así que las limitaciones y exclusiones mencionadas anteriormente pueden no aplicar a su caso.
- Esta garantía le proporciona derechos legales específicos, y usted puede tener otros derechos que varían de estado en estado.

Si usted ha adquirido su equipo fuera de los Estados Unidos o busca la cobertura de la garantía fuera de Estados Unidos:

- Esta garantía no aplica. Contacte a su distribuidor para la información de la garantía que le aplica a usted.

Llamadas de servicio que no involucren materiales defectuosos o mano de obra deficiente no están cubiertas por esta garantía. Los costos de dichas llamadas de servicio son responsabilidad enteramente del comprador.

Transmisión y Entorno Operativo

Sistema de transmisión	US System NTSC-M ATSC standard (8VSB), QAM
Canales de recepción	VHF2-13 UHF14-69 CATV 14-36 (A)-(W) 37-59 (AA)-(WW) 60-85 (AAA)-(ZZZ) 86-94 (86)-(94)95-99 (A-5)-(A-1) 100-135 (100)-(135) 01 (4A)
Tipo de sintonizador	Frecuencia sintetizada
Humedad de Operación	20% a 80%, sin condensación
Temperatura para almacenamiento	-15°C a 45°C (5°F a 113°F)
Humedad para almacenamiento	10% a 90%, sin condensación

Solución de problemas

¿Tiene algún problema una vez terminada la instalación guiada? No se preocupe, suele tener una sencilla solución.

La imagen es muy pequeña

- Presione el botón zoom-/zoom+ para seleccionar el modo de imagen, después seleccione el zoom para ajustar el tamaño de la imagen.

Problemas para conectar mi sistema de cable/satélite o antena a través de cable coaxial

- Para el mejor rendimiento, use la conexión HDMI. Si no está disponible, entonces:
- Asegúrese que las conexiones del cable a la TV y a su aparato estén bien ajustados
- Seleccione la entrada de **sistema de cable/satélite** o **antena**.
- Seleccione "**comenzar a encontrar canales**" y siga las instrucciones que aparecen en pantalla para realizar un escaneo completo de los canales.

¿Cuál es el control remoto para programar mi control remoto Universal o el de mi sistema de Cable/Satélite?

- Por favor visite www.tclusa.com/remotecodes

La funcionalidad de Guía de Voz no está funcionando como esperado:

- Si está usando una barra de sonido o un dispositivo externo de audio, asegúrese que la opción de Sound / SPDIF esté programada en "PCM".
- Para rápidamente prender o apagar la Guía de Voz:
 - Presione el botón Menu
 - Presione los botones "1", "2" y "3"
 - La Guía de Voz se prenderá o apagará



Este producto incorpora tecnología HDMI.

HDMI, el logo HDMI y High-Definition Multimedia Interface son marcas registradas de HDMI Licensing LLC.



Fabricado bajo la licencia de Dolby Laboratories.

Dolby, Dolby Audio y el símbolo de doble-D son marcas registradas de Dolby Laboratories.

Consumo de energía

26 Wh

Consumo de energía en modo de espera

0.23 Wh

¿Necesita más ayuda?

www.TCLNA.mx/soporte

01800-112-4656

TCL ELECTRONICS MEXICO S DE RL DE CV

Cuernavaca #106, Col. Condesa, Del. Cuauhtémoc, CP 06140, Ciudad de México, México

TCL y sus marcas asociadas son marcas registradas de TCL Corporation, usadas bajo licencia de TTE Technology Inc.

Núm. de parte: 70-MXMS55-QSG9A